



슈퍼레이스 챔피언십 조직위원회

문서번호: SOC DOC-2025025

수 신: 전체 클래스 참가팀

발 신: 슈퍼레이스 챔피언십 조직위원회

발신일자: 2025.08.29

제 목: 2025 슈퍼레이스 챔피언십 참가 차량의 안전벨트 고정 위치에 대한 공지

2025 슈퍼레이스 챔피언십 참가 차량은 안전벨트 고정 위치에 대하여 아래와 같이 조치할 것을 공지합니다

- 아 래 -

1. 안전 벨트는 FIA ISC “APPENDIX J 2025 - ARTICLE 253 ART.6 SAFETY HARNESSSES”에 부합하도록 설치되어야 한다
2. 참가자는 이를 시정 조치하여 대회에 참가해야 한다.

붙임:

- APPENDIX J 2025 - ARTICLE 253 - SAFETY EQUIPMENT (GROUPS N, A AND RGT) - WMSC 10.06.2025 (PUBLISHED ON 12.06.25)
- 안전벨트 고정 지점 작업의 예

- 이 상 -

슈퍼레이스 챔피언십 조직위원장

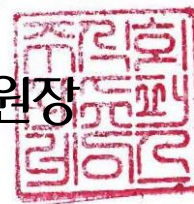

붙임 1. (번역) APPENDIX J 2025 – ARTICLE 253 – SAFETY EQUIPMENT

ART. 6 SAFETY HARNESSSES

ART. 6.2 Installation

안전벨트를 좌석이나 그 지지대에 고정하는 것은 금지합니다.

ART. 6.2.1 Crotch straps

좌석 전용 가량이 벨트 슬롯을 통과해야 합니다. 권장 설치 각도는 도면 253-61a에 명시되어 있습니다.

ART. 6.2.2 Lap straps

좌석 측면을 넘어서는 안 되며 좌석을 통과하여 골반 부위를 가능한 한 넓은 면적으로 감싸고 고정해야 합니다. 골반 능선과 대퇴부 상단 사이의 굴곡부에 꼭 맞아야 하며 복부 부위에 걸쳐 착용해서는 안 됩니다.

권장 설치 각도는 도면 253-61-b에 표시된 녹색 영역으로 나타냅니다.

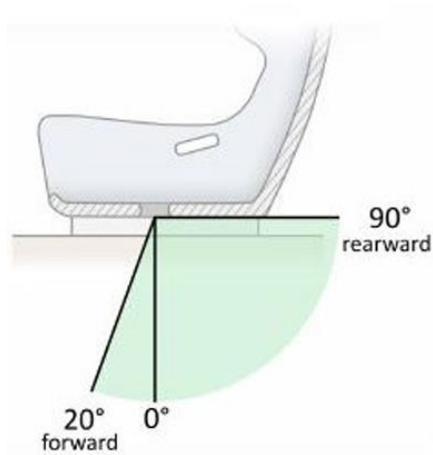

Dessin / Drawing 253-61-a

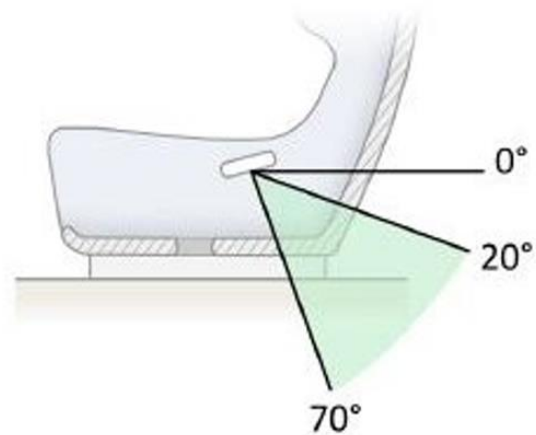

Dessin / Drawing 253-61-b

(계속)

ART. 6.2.4.1 Anchorage points

차체 또는 샤페스에 새로운 고정 지점을 설치해야 합니다.

ART. 6.2.4.2 Mountings to the chassis / monocoque

1) Système de fixation général : Dessin 253-62.

1) General mounting system : Drawing 253-62.

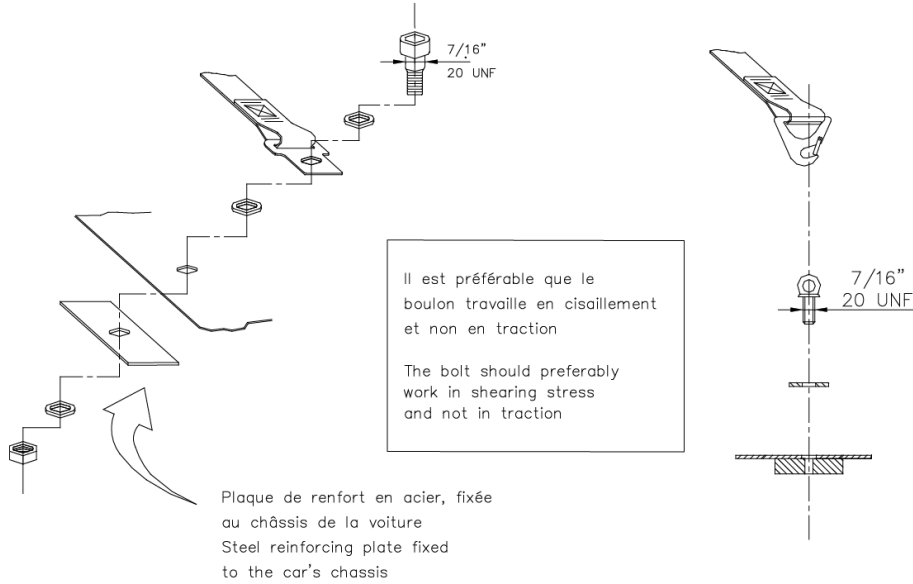

Dessin / Drawing 253-62

3) Système de fixation de sangle d'entrejambe : Dessin 253-64.

3) Crotch strap mounting : Drawing 253-64.

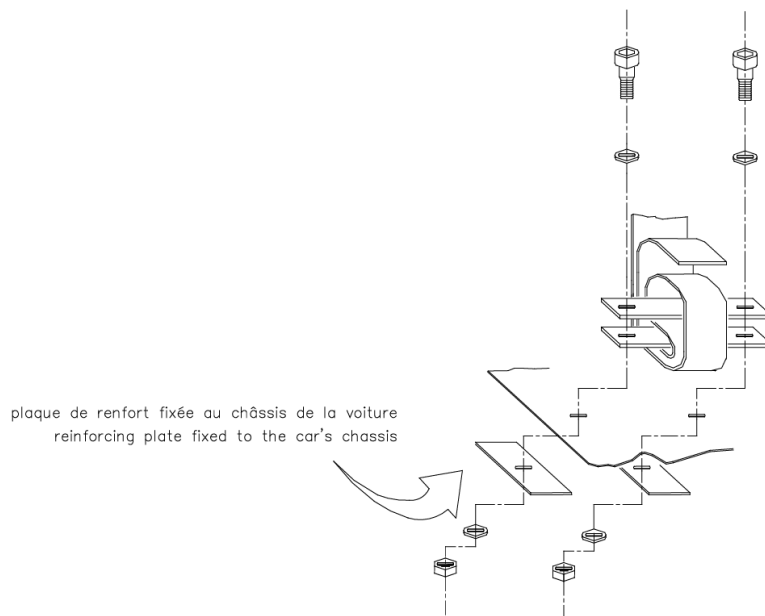

Dessin / Drawing 253-64

ART. 6.2.4.3 Resistance of anchorage points

셀(샤페스)의 각 새로운 고정 지점은 최소 40 cm²의 표면적과 최소 3 mm의 두께를 가진 강판으로 보강되어야 하며, 15 kN의 하중을 견딜 수 있어야 합니다.

(끝)

붙임 2. 안전벨트 고정 지점 작업의 예

〈작업의 예〉

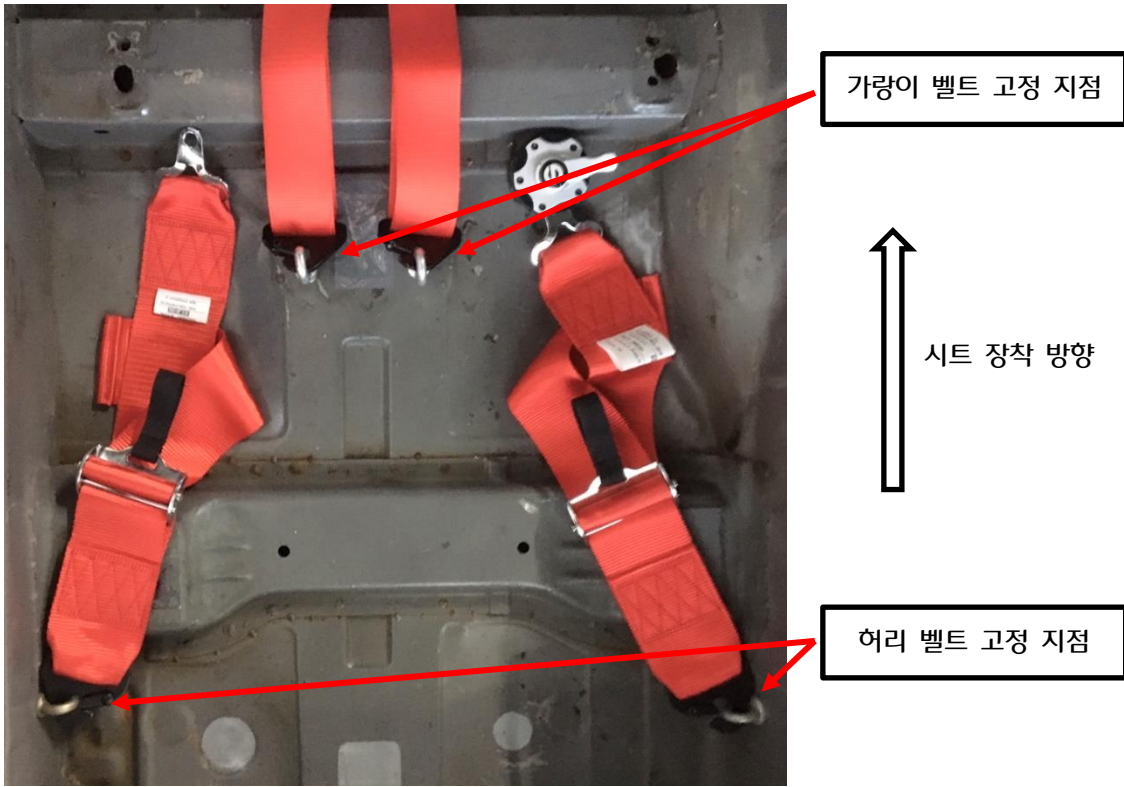

〈새로운 고정점 작업 시〉



각 새로운 고정 지점은 최소 40 cm² (약 가로 65mm, 세로 65mm)의 표면적과 최소 3mm의 두께를 가진 강판으로 보강되어야 하며, 15 kN의 하중을 견딜 수 있어야 합니다. (ART. 6.2.4.2 Mountings to the chassis : drawing 253-62 참고)

〈올바른 작업의 예〉



〈올바르지 못한 작업의 예〉

